

RANA 5W 4000K Branca | Aplique de Parede

LDP-332-325-2

É uma luminária compacta de instalação e montagem em parede, combina o design com a exigência de uma iluminação indireta e de baixo brilho, com efeito anti encandeamento.

O seu IP65 permite-lhe uma aplicação tanto interior como exterior. Totalmente construída em alumínio (ADC12), conferindo-lhe excelente dissipação, é anti-UV e é detentora de um alto nível de proteção contra impactos (IK08).

A RANA reúne características chave que a tornam numa peça essencial e facilmente adaptável a qualquer projeto.

Imagem técnica

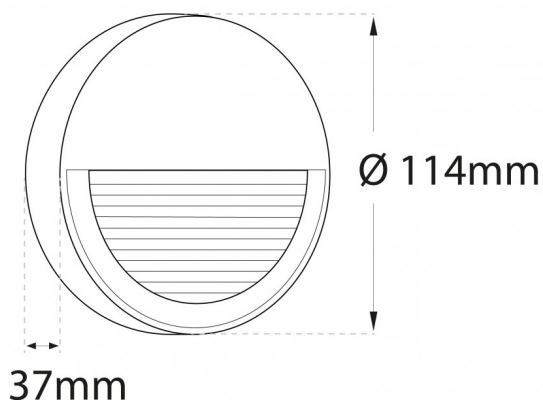

Caraterísticas técnicas

| | |
|---------------------------|-----------------------|
| Tensão: | 230V |
| Tipo de LED: | SMD 2835 |
| Potência: | 5W |
| Temperatura de Cor: | 4000K (Branco Neutro) |
| Fluxo Luminoso: | 175 Lm |
| Índice de Proteção: | IP65 |
| Ângulo de Abertura: | 60° |
| CRI: | >80 |
| IK: | 08 |
| Flicker: | NO FLICKERING |
| Classe: | I |
| Tempo Médio de Vida Útil: | 30.000H |
| Classe Energética: | G |
| Housing: | Branco |
| Material: | Alumínio ADC12 |
| Dimensões: | Ø 114mm x 37mm |
| Produto Certificado: | CE RoHS |