

CHOW 3W Preto 2CCT | Aplique de Parede

LDP-332-091-X

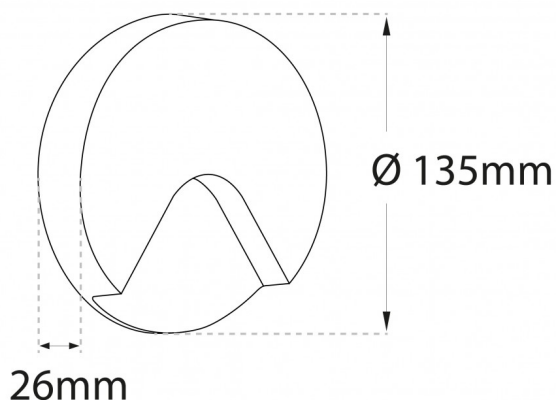

Imagem técnica



O CHOW é um candeeiro saliente de parede, superfino, com apenas 26mm de espessura, apto para ambientes interiores. É construído com LEDs SMD de alto rendimento e eficiência, contudo, graças ao seu design de ângulo especial, este candeeiro produz uma iluminação suave de excelente efeito decorativo. Totalmente em alumínio, tem uma extraordinária capacidade de dissipação e é de muito fácil instalação. O driver interno permite escolher a temperatura de cor entre as duas disponíveis (2700K ou 4000K) com o simples deslizar de um switch.

Caraterísticas técnicas

Tensão:	230V
Tipo de LED:	SMD 2835
Potência:	3W
Temperatura de Cor:	2 CCT (2700K/4000K)
Fluxo Luminoso:	90 Lm
Índice de Proteção:	IP20
Ângulo de Abertura:	60°
CRI:	>80
IK:	06
Flicker:	NO FLICKERING
Classe:	I
Tempo Médio de Vida Útil:	25.000H
Classe Energética:	G
Housing:	Preto
Material:	Alumínio
Dimensões:	Ø 135mm x 26mm
Produto Certificado:	CE RoHS